

# HS<sup>®</sup>-Abwasserkontrolle

Zugang leicht gemacht

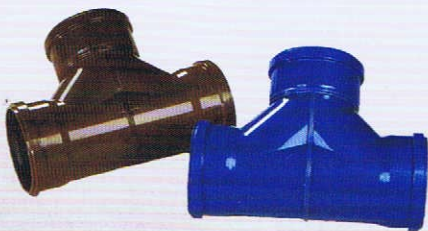





## Die Details

Der **HS®**-Abzweig K 90 ist in den verschiedenen Ausführungen (siehe nebenstehende Tabelle) in den Farben blau (Regenwasser) oder braun (Schmutzwasser) erhältlich. Die Nennweite des Steigrohres beträgt 200 mm. Das Steigrohr ist nicht im Lieferumfang enthalten.

DN/OD	Abdeckung Belastungsklasse	A	B	L
160 G	A/B	120	220	350
	D	196		
200 G	A/B	120	280	350
	D	196		
160 L bzw. 160 R	A/B	120	240	238
	D	196		
200 L bzw. 200 R	A/B	120	305	297
	D	196		

Steigrohr DN/OD 200

### Ermittlung der Steigrohrlänge

#### HS®-Abwasserkontrollset 160 G Klasse A/B

Beispiel: Einbautiefe H=1500 mm  
(Oberkante Gelände bis Rohrsohle)

$$X = H - A - B$$

Steigrohrlänge X = 1500 - 120 - 220 = 1160 mm

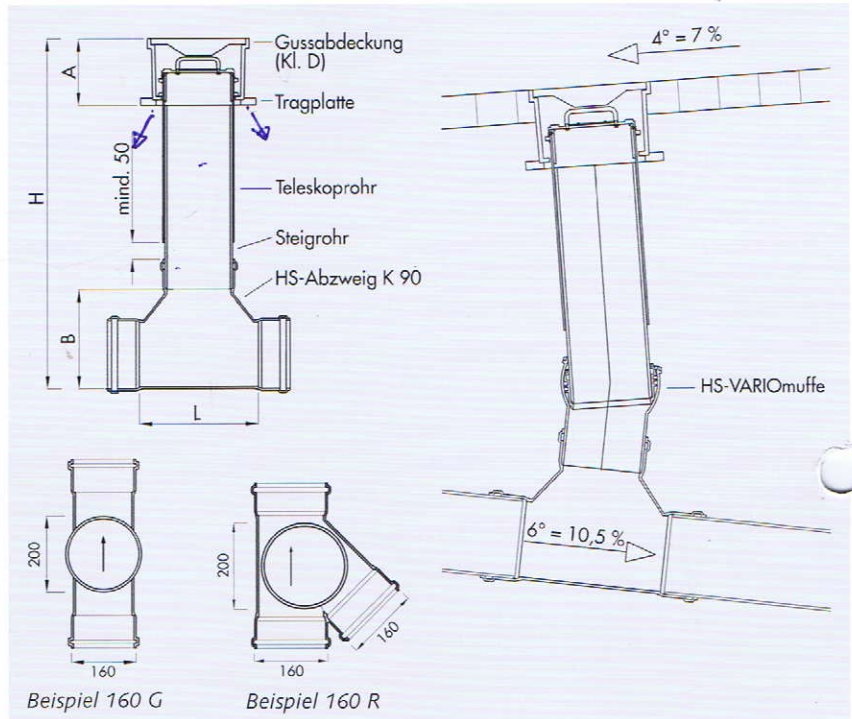

## Die Vorteile

- Gussabdeckung für Belastungsklassen A/B (12,5 t) und D (40 t) lieferbar
- kostengünstig und schnell einzubauen
- Format der Gussabdeckung Kl. D (300 x 300 mm) besonders geeignet für den Innenstadtbereich
- einfacher Zugang der Kanalisation im öffentlichen und privaten Bereich
- Kontrollmöglichkeit von Leitungen auf Privatgrundstücken vom Bürgersteig aus
- Gussabdeckung und geruchsdichter Schraubdeckel farbig gekennzeichnet (blau = Regenwasser / braun = Schmutzwasser).
- Gussabdeckung (Kl. D) mit modifiziertem Riegelverschluss (19 mm Schlüssel)
- keine Weiterleitung von Verkehrslasten durch Teleskoprohr
- Flexibilität durch kürzbares Steigrohr und verstellbares Teleskoprohr
- **HS®**-Abzweig K 90 ermöglicht Befahrung mit der Kame in allen Richtungen
- optimale Lastaufnahme durch die Tragplatte (Kl. D)
- **HS®**-Abzweig K 90 mit DIBt-Zulassung (Z-42.1-309)
- ideal für Toilettenwagenanschluss auf öffentlich genutzten Flächen

Riegelverschluss  
Gussabdeckung SW 19 mm

farbige Markierung

Teleskoprohr

Schraubdeckel für Teleskoprohr

HS-VARIOmuffe Muffe/Spitze

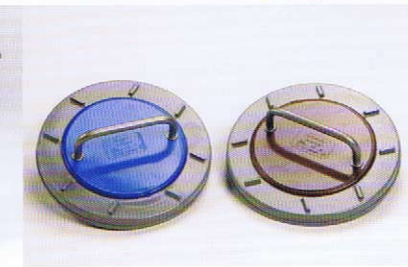
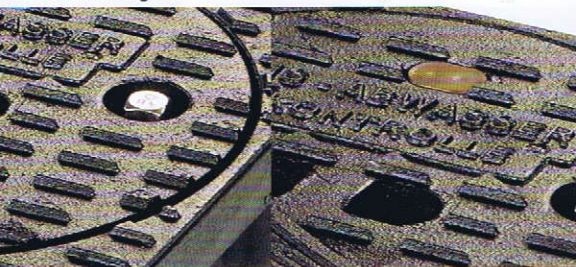

### Funke Kunststoffe GmbH

Siegenbeckstraße 15 • D-59071 Hamm-Uentrop (Industriegebiet Uentrop Ost)

Tel.: (+49) 02388/3071-0 • Fax (+49) 02388/3071-550

info@funkegruppe.de • www.funkegruppe.de